

---

## MAKASLI PLATFORM -100XENS

### ÜRÜN RESMİ



## Teknik Parameter

|  |          |                      |
|--|----------|----------------------|
| Maksimum yük kapasitesi (dış / iç)           | kg       | 230                  |
| Uzatılmış Platformun maksimum yük kapasitesi | kg       | 113                  |
| Maksimum işçi sayısı                         | Kapalı 2 | Dış Mekan 1          |
| Çalışma Yüksekliği                           | m        | 10                   |
| Platform Yüksekliği                          | m        | 8                    |
| Uzunluk                                      | m        | 2.48                 |
| Genişlik                                     | m        | 0.81                 |
| Yükseklik (Korkuluk Katlanmamış)             | m        | 2.37                 |
| Yükseklik (Korkuluk Katlanmış)               | m        | 2.02                 |
| Çalışma boyutları                            | m        | 2.27×0.81            |
| Uzatılmış maksimum uzunluk                   | m        | 0.9                  |
| Tekerlek tabanı                              | m        | 1.87                 |
| Yer mesafesi                                 | cm       | 10 (fold) 1.6 (lift) |
| Dönüş yarıçapı (iç)                          | m        | 0                    |
| Dönüş yarıçapı (dış)                         | m        | 2.1                  |
| Sürüş hızları                                | km/h     | 0-3.5                |
| Kaldırma hızı (yüksüz)                       | m/s      | 0.24                 |
| İndirme hızı (yüksüz)                        | m/s      | 0.13                 |
| Motor model                                  |          | XQD-4.5HP-2          |
| Motor Gücü                                   | kw       | 3.3                  |
| Pil  | V/Ah     | 24/200               |
| Şarj Cihazı                                  | V/A      | 24/36                |
| Maksimum eğim yüzdesi                        | %        | 25                   |
| Maksimum eğim derecesi                       | °        | 3°                   |
| Lastik boyutu                                | mm       | Φ381×127mm           |
| Ağırlık                                      | kg       | 2180                 |

## Araç Figürü (A)

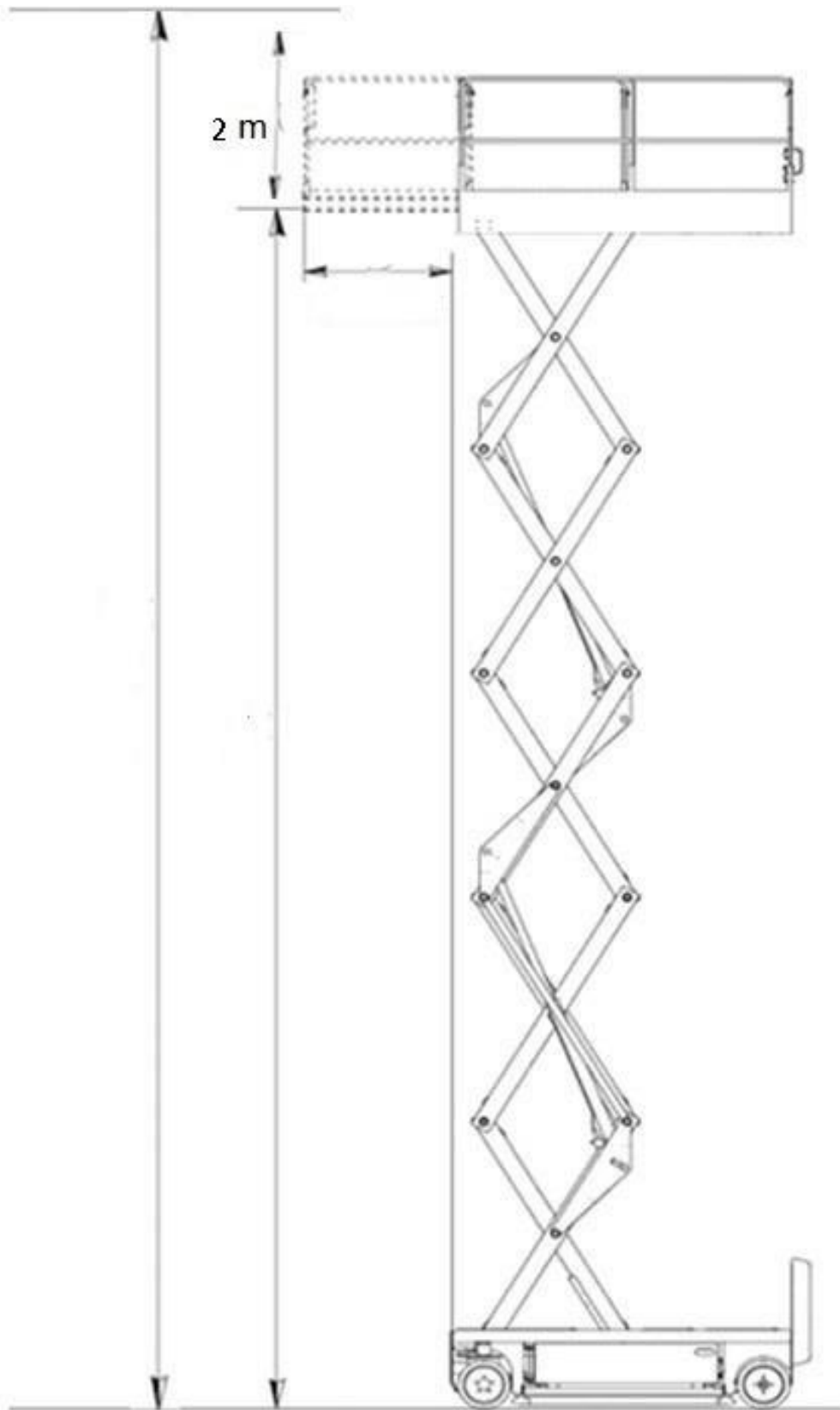

## Araç Figürü (B)

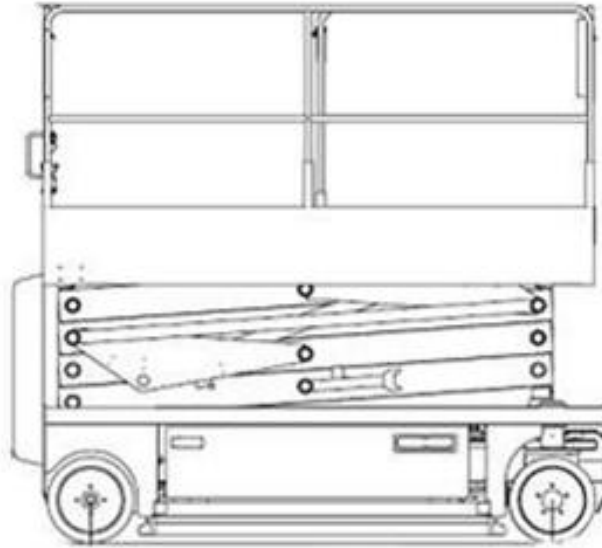
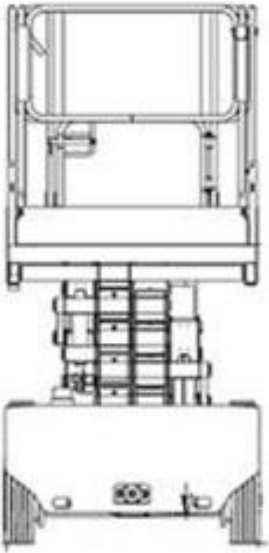
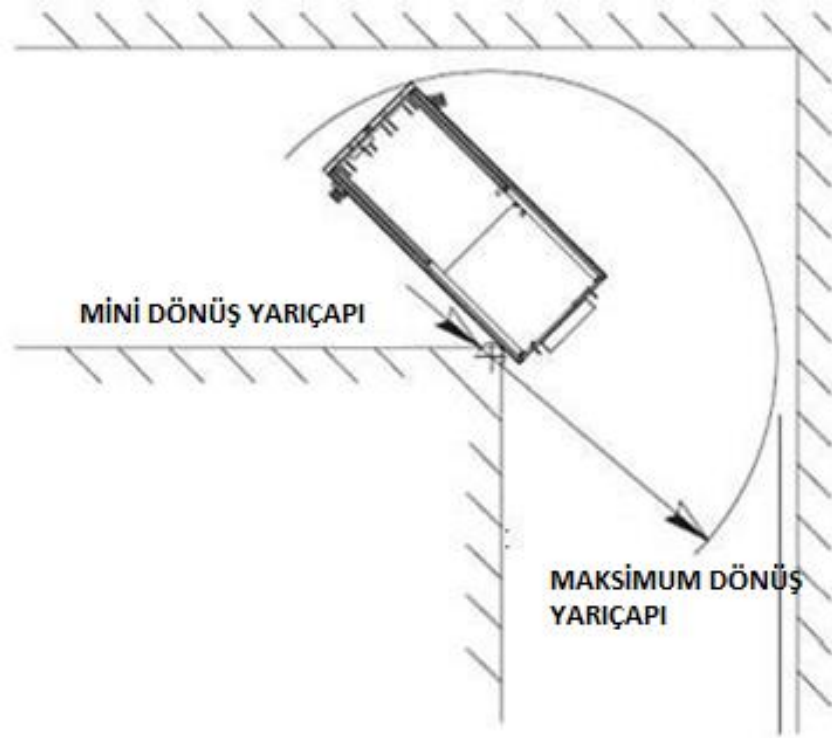

## Ürün özelliđi

---

- 1、 Orantılı kontrol: Hareket, kaldırma ve dönüş hızları, çalıştırma ihtiyacına göre otomatik olarak kontrol edilir.
- 2、 Led ekran: Kolay arıza teşhisi için elektrik arıza kodları görüntülenir.
- 3、 Kontrol kutusu: Bu kutu, hareket ve kaldırma işlevini içerir, manipülatörü kullandığınızda makineyi yalnızca tek elle çalıştırabilirsiniz.
- 4、 Taşınabilir pil şarj cihazı: Pili doğrudan şarj edebilirsiniz, makineden çıkarmanız gerekmez.
- 5、 Devrilme önleme sistemi, platform 2 m'ye kadar kaldırıldıktan sonra devrilme önleme sistemi, düz olmayan zeminden geçiş sırasında kaldırma platformunu devrilmeye karşı korumak için otomatik olarak çalışacaktır.
- 6、 Direksiyon sistemi: Dönüş yarıçapı küçüktür, neredeyse sıfırdır, dar kanalda ve sınırlı alanda çalışabilir.
- 7、 Manuel Acil Durum Valfi: Makine, gerektiğinde güvenli bir şekilde indirebilir.  
Güç (Elektrik yok).
- 8、 Eğim seviyesi sensörü: Eğim derecesi 1,5 (genişlik yönü) veya 3° (uzunluk yönü) üzerinde olduğunda alarm verecektir.
- 9、 Otomatik kilitli sistem: Makine kaldırıldığında otomatik kilitli sistem devreye girecektir.
- 10、 Hidrostatik iletim: Hidrostatik iletim sistemini kullanın.
- 11、 Güvenlik: Güvenlik, güvenilir ve verimli olduğundan emin olmak için alaşımli çelik eksen.
- 12、 Genişletilmiş platform: Genişletilmiş platform, çalışma yerine daha kolay ulaşmanızı sağlayabilir.